

TIP-ON

für | for | pour | per | del | do AVENTOS HK-XS

 **blum**<sup>®</sup>

TIP-ON

inside

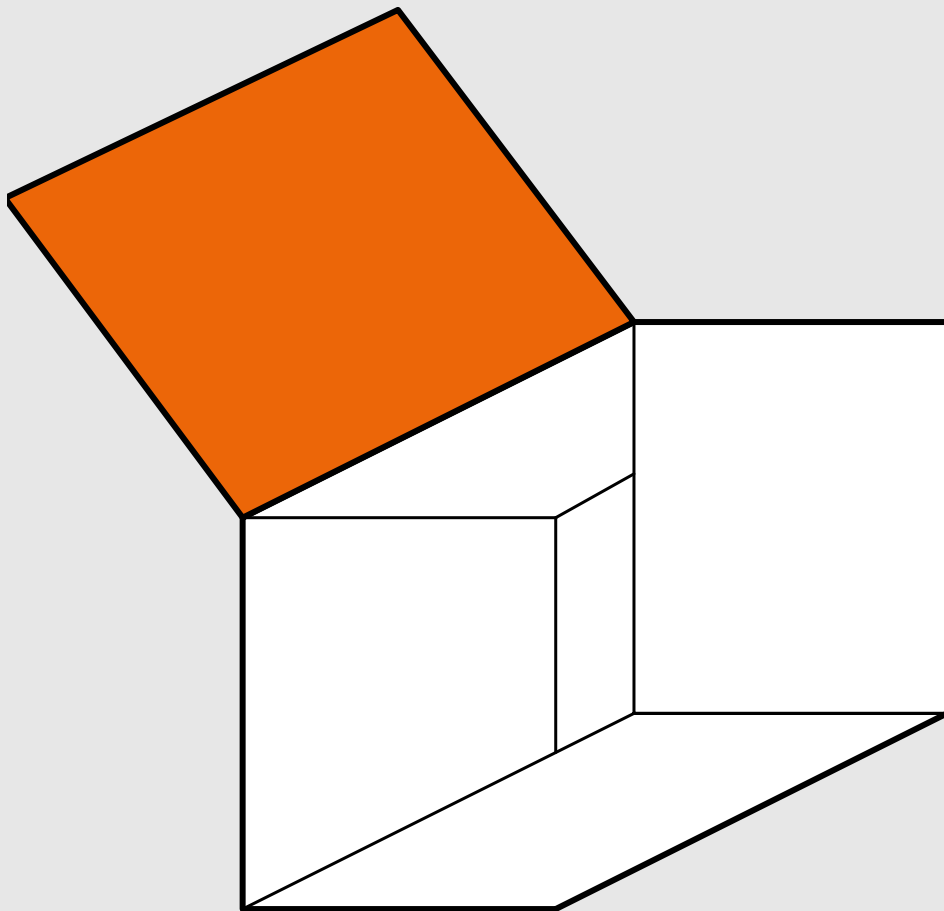

Planung | Planning | Planification | Progettazione | Planificación | Planowanie

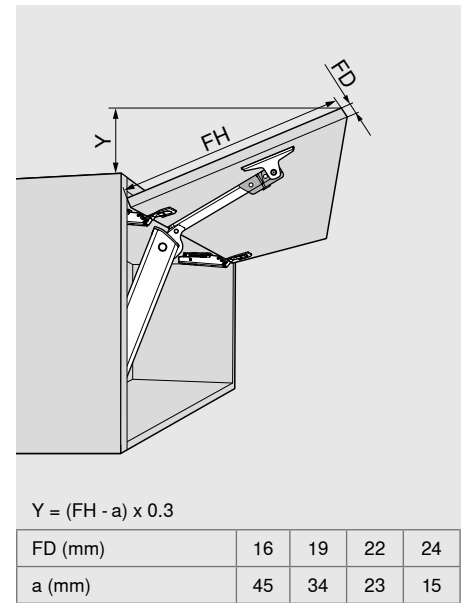
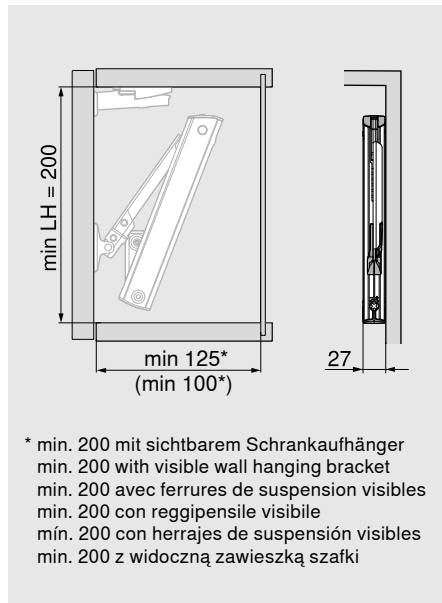
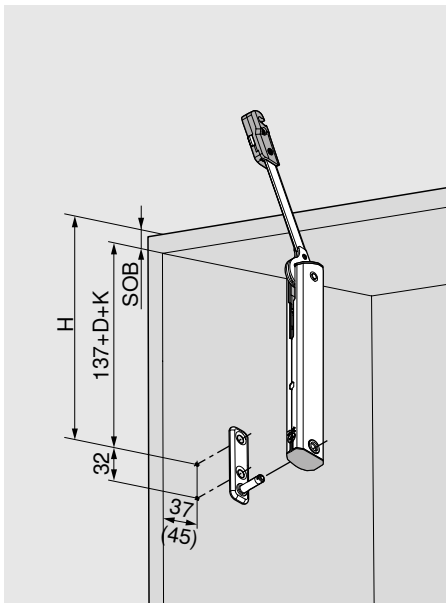

- K Scharnierkröpfung | Hinge crank | Coude de charnière | Piegatura cerniera | Acodado de bisagra | Wygięcia zawiasu  
 0 mm = Gerader Bandarm | Horizontal hinge arm | Bras de charnière droit | Braccio diritto | Brazo recto de | Proste ramię zawiasu  
 9.5 mm = Gekröpfter Bandarm | Cranked hinge arm | Bras de charnière coudé | Braccio a mezzo collo | Brazo acodado de | Wygięte ramię zawiasu  
 18 mm = Hochgekröpfter Bandarm | Double cranked hinge arm | Bras de charnière coudé | Braccio a collo alto | Brazo superacodado de | Mocno wygięte ramię zawiasu
- (j) Sondermaß für lichte Tiefe 100 mm | Special dimensions for internal depth 100 mm | Cotes spéciales pour profondeur intérieure 100 mm |  
 Misura speciale per profondità interna 100 mm | Cota especial para profundidad interior 100 mm | Wymiar specjalny dla głębokości wewnętrznej 100 mm

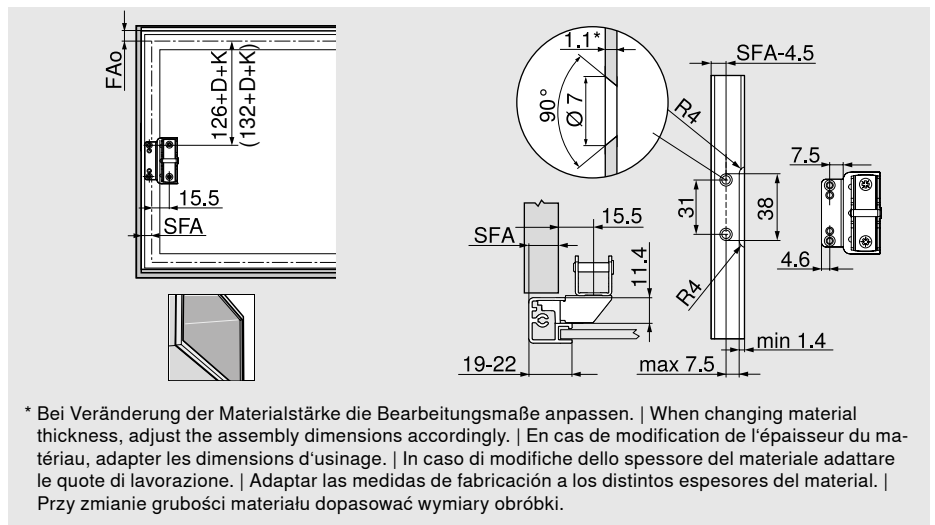
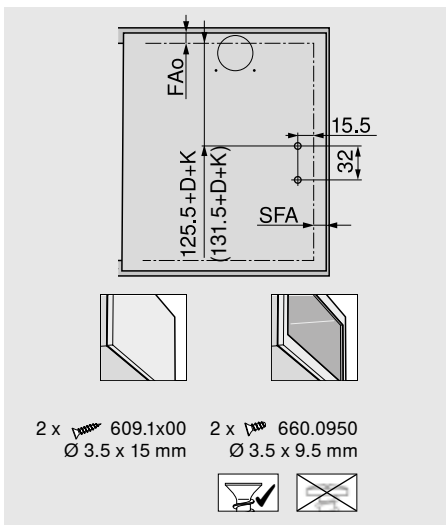

- (j) Sondermaß für lichte Tiefe 100 mm | Special dimensions for internal depth 100 mm | Cotes spéciales pour profondeur intérieure 100 mm |  
 Misura speciale per profondità interna 100 mm | Cota especial para profundidad interior 100 mm | Wymiar specjalny dla głębokości wewnętrznej 100 mm

D	Montageplattendistanz   Mounting plate distance   Distance de l'embase   Distanziale per piastrina di premontaggio   Distancia del base   Wysokość prowadnika
FAo	Oberer Frontaufschlag   Upper front overlay   Recouvrement supérieur   Battuta frontale superiore   Recubrimiento del frente en la parte superior   Nalożenie frontu górne
FD	Frontdicke   Front thickness   Épaisseur de la face   Spessore del frontale   Espesor del frente   Grubość frontu
FH	Fronthöhe   Front height   Hauteur de face   Altezza del frontale   Altura del frente   Wysokość frontu
H	Höhe   Height   Hauteur   Altezza   Altura   Wysokość
K	Scharnierkröpfung   Hinge crank   Coude de charnière   Piegatura cerniera   Acodado de bisagra   Wygięcia zawiasu
LH	Lichte Höhe   Internal height   Hauteur intérieure   Altezza utile   Altura interior   Wysokość wewnętrzna
SFA	Seitlicher Frontaufschlag (= Seitenwandstärke - Fuge)   Lateral front overlay (= Side panel thickness - gap)   Recouvrement latéral (= Épaisseur de côté - jeu)   Battuta frontale laterale (= Spessore dei fianchi - fuga)   Recubrimiento lateral del frente (= Espesor del lateral - juego)   Nalożenie frontu boczne (= Grubość boku szuflady - szczelina)
SOB	Korpusoberbodendicke   Top panel thickness   Épaisseur panneau supérieur   Spessore cappello corpo mobile   Espesor del sobre superior   Grubość wieńca górnego

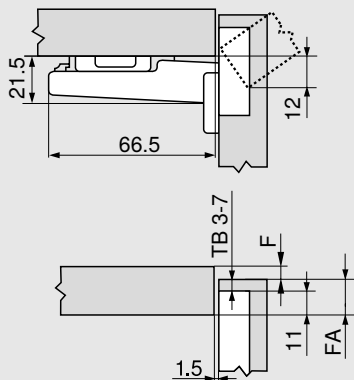

CLIP top 110°

TB	FA													
	5	6	7	8	9	10	11	12	13	14	15	16	17	18
0										3	4	5	6	7
3							3	4	5	6	7			
6				3	4	5	6	7						
9	3	4	5	6	7									



Montageplatte | Mounting plate | Embase | Piastrina di premontaggio | Base | Prowadnik

Mindestfuge für Fronten mit Frontradius (R = 1 mm) bei Werkseinstellung | Minimum gap for fronts with a front radius (R = 1 mm) based on the factory setting | Jeu minimal pour faces avec rayon de face (R = 1 mm) pour réglage d'usine | Fuga minima per ante con raggio (R = 1 mm) nella predisposizione di fabbrica | Juego mínimo necesario para frentes con radio del frente (R = 1 mm) para el ajuste en fábrica | Min. szczelina dla frontów ze szazowanymi krawędziami (R = 1 mm) przy ustawieniu fabrycznym

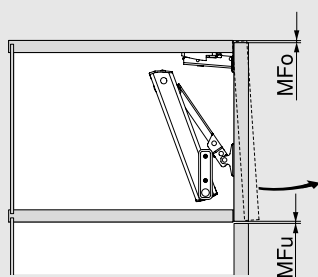

MFu = 1.5 mm

CLIP top 110°

MFo	(R = 1 mm)	FD											
		16	18	19	20	21	22	23	24	25	26	28	30
TB	3	0.5	0.8	1.0	1.2	1.5	1.8	2.2	2.7	3.5	4.3	Wir empfehlen einen Anschlagversuch   In these cases a trial is recommended   Nous recommandons un essai de montage   Si consiglia una prova di battuta   Recomendamos un ensayo de montaje   Zaleca się próbę montażu	
	4	0.5	0.8	1.0	1.2	1.4	1.7	2.0	2.5	3.1	3.8		
	5	0.5	0.8	0.9	1.2	1.4	1.7	2.0	2.4	2.9	3.4		
	6	0.5	0.8	0.9	1.2	1.3	1.6	1.9	2.3	2.7	3.2		
	7	0.5	0.8	0.9	1.1	1.3	1.6	1.9	2.2	2.6	3.0		
		Zusätzlich bei + 2 mm Seitenverstellung   Additional for + 2 mm side adjustment   En complément pour réglage latéral + 2 mm   In aggiunta con regolazione laterale di + 2 mm   Adicional para un ajuste lateral de + 2 mm   Dodatkowo przy regulacji bocznej + 2 mm											
		+ 0.2	+ 0.4	+ 0.4	+ 0.5	+ 0.5	+ 0.5	+ 0.5	+ 0.5	+ 0.5	+ 0.5		

Platzbedarf Kranzleiste/Wange | Cornice/crown moulding clearance | Encombrement de la corniche/de l'arche | Ingombro cornice superiore/rivestimento | Requerimiento de espacio para molduras y listones cuadrados | Wysokość zabudowy listwy ozdobnej

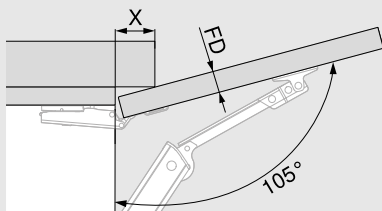

FD (mm)	16	19	22	24
X (mm)	45	34	23	15

F	Fuge   Gap   Jeu   Fuga   Juego   Szczelina
FA	Frontaufschlag   Front overlay   Recouvrement   Battuta frontale   Recubrimiento del frente   Nałożenie frontu
FD	Frontdicke   Front thickness   Épaisseur de la face   Spessore del frontale   Espesor del frente   Grubość frontu
H	Höhe   Height   Hauteur   Altezza   Altura   Wysokość
MF	Mindestfuge   Minimum gap   Jeu minimal   Fuga minima   Juego mínimo   Minimalna szczelina
MFo	Mindestfuge oben   Upper minimum gap   Jeu minimal supérieur   Fuga minima superiore   Juego mínimo en la parte superior   Minimalna szczelina górna
MFu	Mindestfuge unten   Lower minimum gap   Jeu minimal inférieur   Fuga minima inferiore   Juego mínimo en la parte inferior   Minimalna szczelina dolna
R	Frontradius   Front radius   Rayon de la face   Raggio frontale   Radio del frente   Promień frontu
TB	Topfbohrabstand   Drilling distance   Distance du boîtier   Distanza foratura fondello   Distancia de cazoleta   Odległość puszki

Montage | Assembly | Montage | Montaggio | Montaje | Montaż

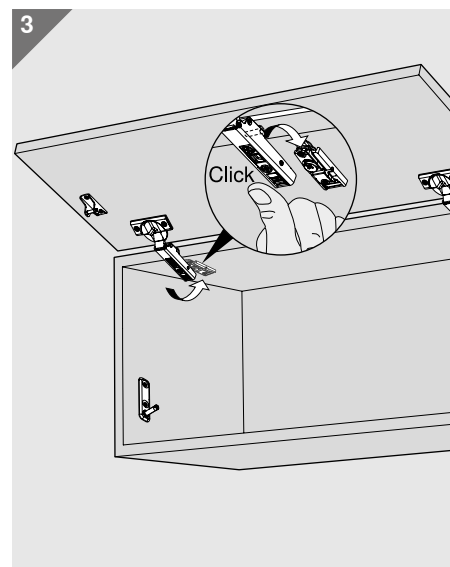
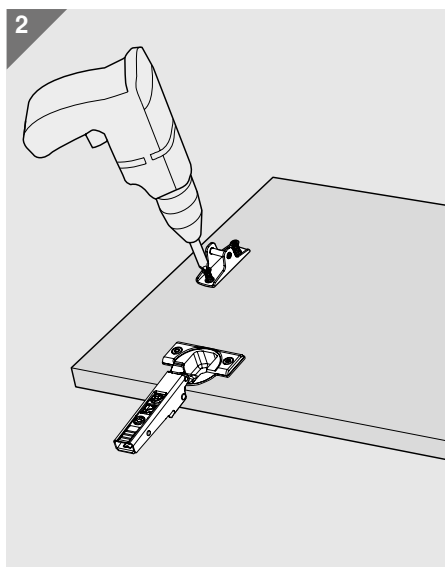
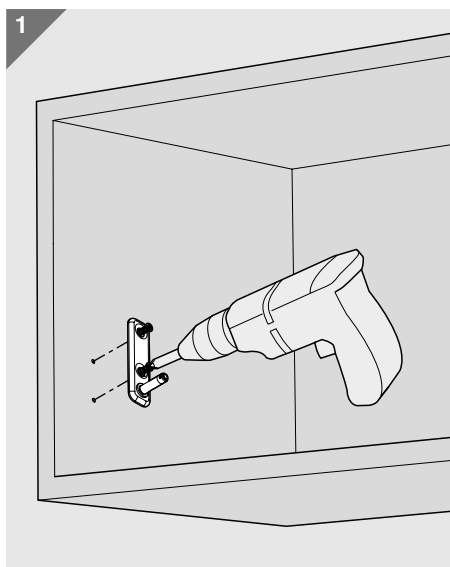

**WARNUNG | WARNING | AVERTISSEMENT | AVVERTENZA | ADVERTENCIA | OSTRZEŻENIE | 警告**

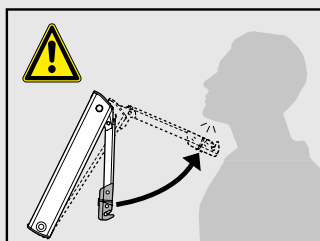

- Hebel nicht spannen.  
Do not close the lever arm!  
Ne pas armer le bras.  
Non tendere la leva verso il basso.  
No empulgar el brazo.  
Nie opuszczać podnośnika.  
アームが上がった状態では絶対に下に押さないでください。
- Verletzungsgefahr durch hochspringenden Hebel!  
Lever could spring up and cause injury!  
Risque de blessure en cas de relevage brusque du levier!  
Pericolo di lesioni a causa del possibile scatto della leva verso l'alto!  
Peligro de lesión por elevación de la palanca!  
Niebezpieczeństwo zranienia przez gwałtownie unoszący się podnośnik!  
アームが跳ね上がってケガをする可能性があります。

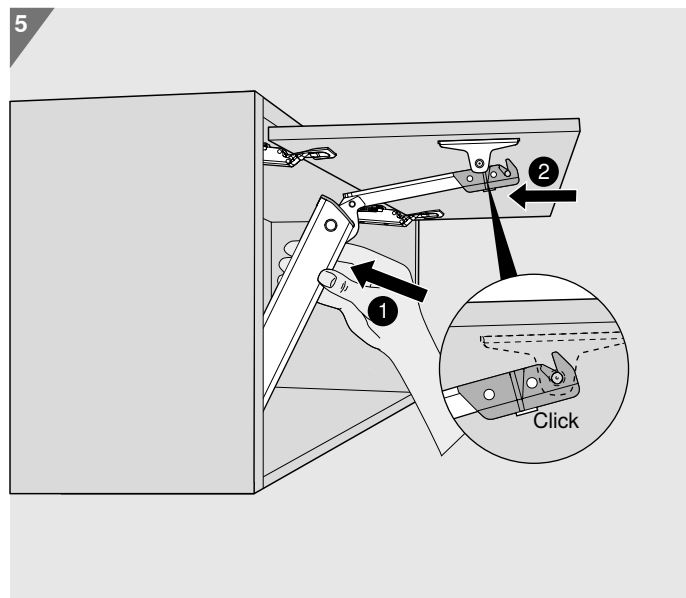
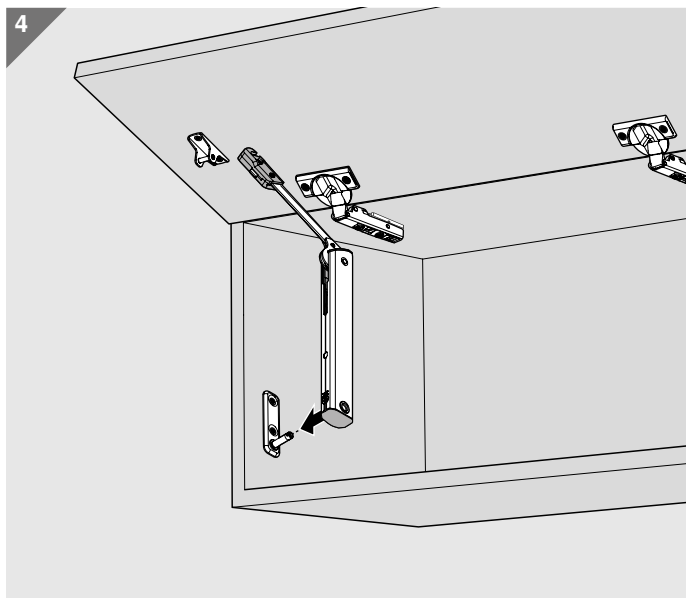

6

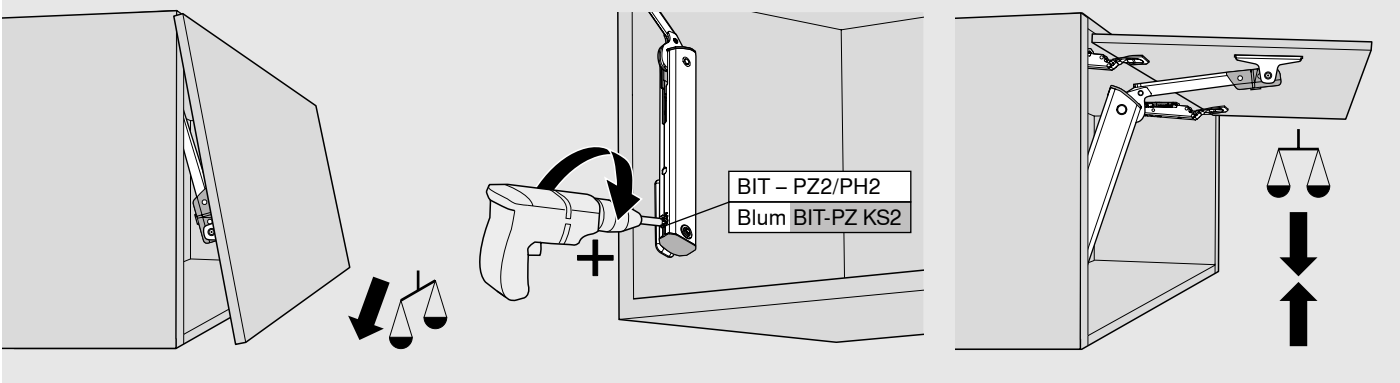
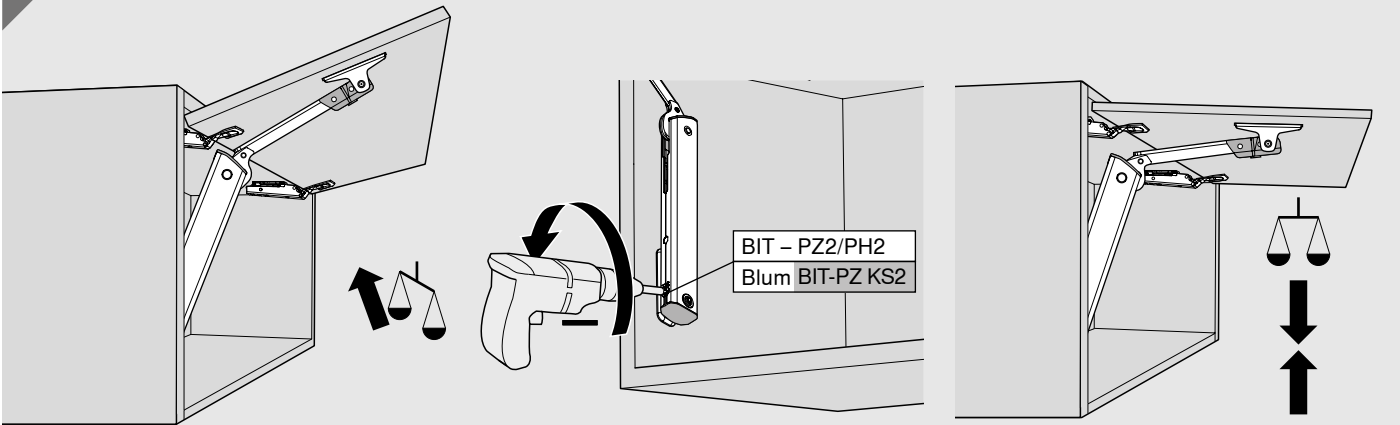

7

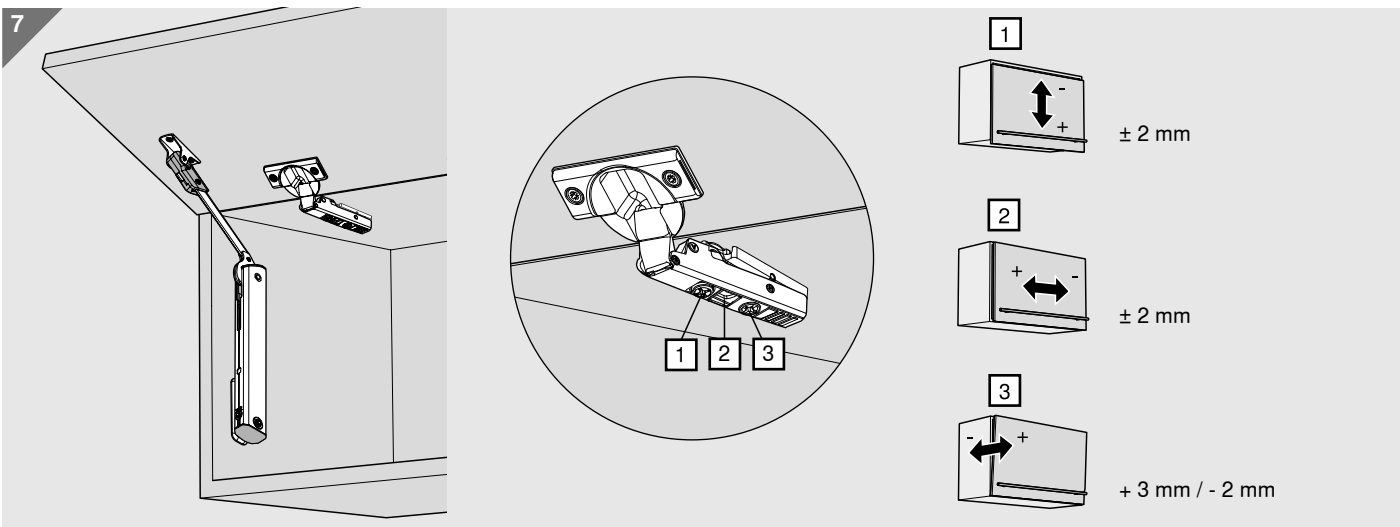

Demontage | Removal | Démontage | Smontaggio | Desmontaje | Demontaż

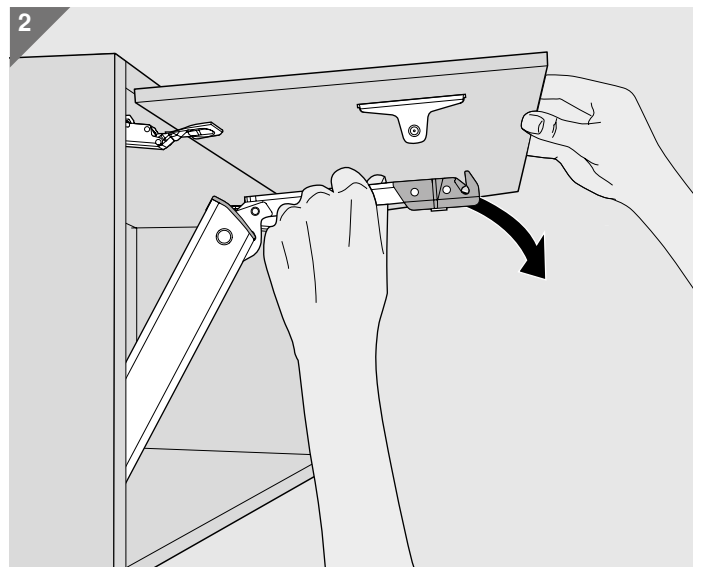
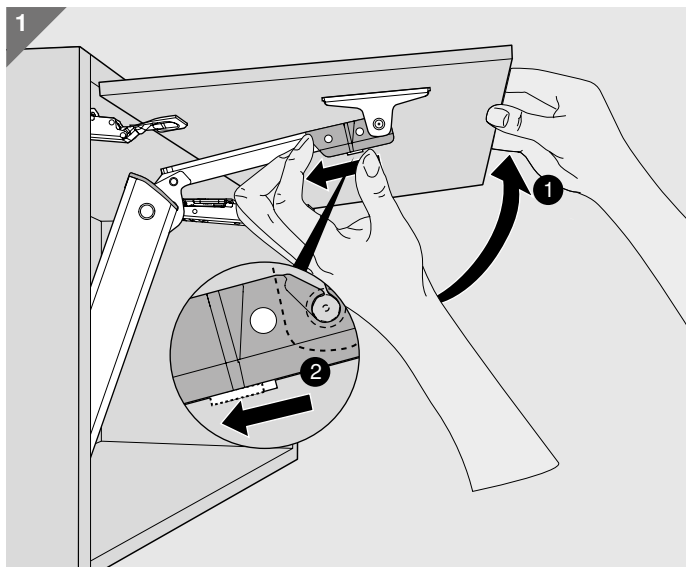

**WARNUNG | WARNING | AVERTISSEMENT | AVVERTENZA | ADVERTENCIA | OSTRZEŻENIE | 警告**

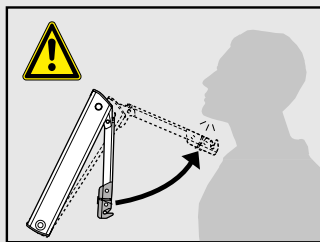

- Hebel nicht spannen.  
Do not close the lever arm!  
Ne pas armer le bras.  
Non tendere la leva verso il basso.  
No empulgar el brazo.  
Nie opuszczać podnośnika.  
アームが上がった状態では絶対に下に押さないでください。
- Verletzungsgefahr durch hochspringenden Hebel!  
Lever could spring up and cause injury!  
Risque de blessure en cas de relevage brusque du levier!  
Pericolo di lesioni a causa del possibile scatto della leva verso l'alto!  
Peligro de lesión por elevación de la palanca!  
Niebezpieczeństwo zranienia przez gwałtownie unoszący się podnośnik!  
アームが跳ね上がってケガをする可能性があります。

# Planung | Planning | Planification | Progettazione | Planificación | Planowanie

TIP-ON Kurzversion | Short version | Version courte | Versione corta | Versión corta | Wersja krótka

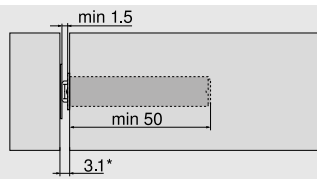
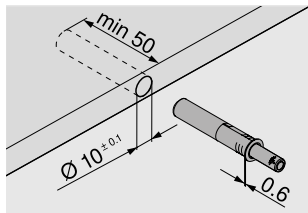

\* min. 3.2 mm mit Haftplatte zum Eindrücken | min. 3.2 mm with press-in catch plate |  
 min. 3.2 mm avec plaque aimantée à enfoncer | min. 3.2 mm con piastrina di bloccaggio a pressione |  
 min. 3.2 mm con placa adhesiva a presión | min. 3.2 mm z płytką magnetyczną na wcisk

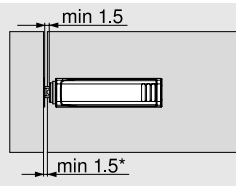
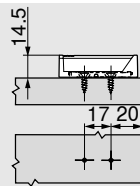
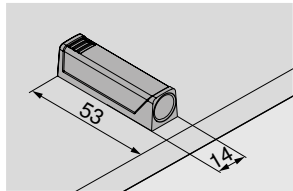

\* Werkseinstellung 2 mm | Factory setting 2 mm |  
 Réglage en usine 2 mm | Predisposizione di fabbrica 2 mm |  
 Ajuste en fábrica 2 mm | Ustawienia 2 mm

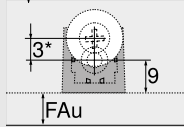
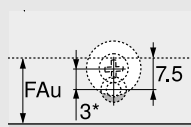
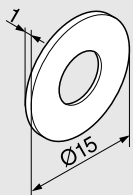

\* Bei der Haftplatte zum Schrauben empfehlen wir eine 3 mm versetzte Positionierung zur TIP-ON | For the screw-on catch plate we recommend a 3 mm displaced positioning to TIP-ON | Avec la plaque aimantée à visser, nous préconisons un positionnement décalé de 3 mm de l'unité TIP-ON | In caso di piastrina di bloccaggio da avvitare consigliamo di spostarne la posizione di 3mm rispetto al TIP-ON | Les recomendamos una colocación con desplazamiento de 3 mm entre la placa adhesiva para atornillar y el TIP-ON | Przy płytce magnetycznej na wkręt zalecamy 3 mm przesunięcie w odniesieniu do pozycji TIP-ON

FAu Frontaufschlag unten | Bottom front overlay | Recouvrement inférieur | Battuta frontale inferiore | Recubrimiento inferior del frente | Nałożenie frontu dolne

# Montage | Assembly | Montage | Montaggio | Montaje | Montaż

Zum Einbohren | For drilling | À percer | Ad incasso | Para taladrar | Na wkręt

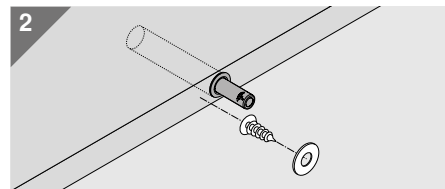
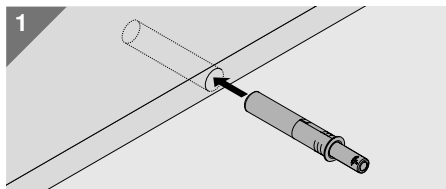

Gerade Adapterplatte | Horizontal adapter plate | Support droit | Piastrina di supporto dritta | Placa soporte recta | Prowadnik prosty

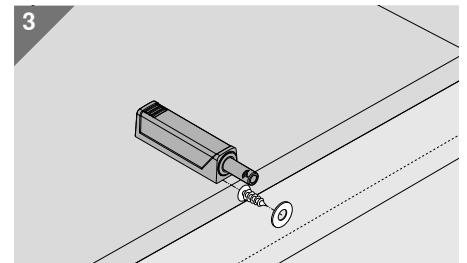
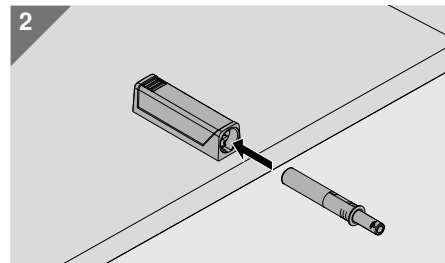
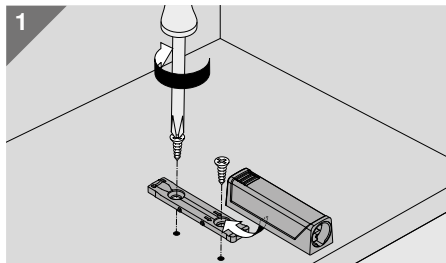

Einstellung | Adjustment | Réglage | Regolazione | Ajuste | Regulacja

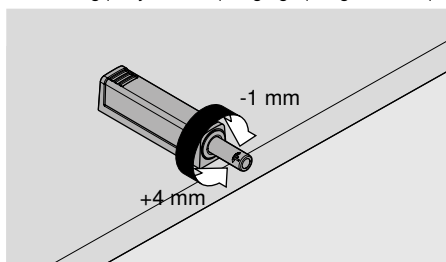

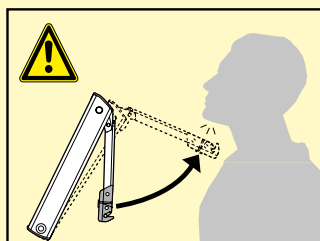
**WARNING | 警告**

AR	لا تغلق ذراع الرافعة!	فناك خطورة عندما يتحرك ذراع الرافعة ربما يحدث إصابة
BG	Да не се сгъва лоста на повдигачия пакет!	Опасност от нараняване от повдигащото рамо!
CS	Nenapínajte rameno.	Nebezpečí zranění z důvodu vystřelujícího teleskopu!
DA	Sæt ikke løftearmen i spænd.	Risiko for at komme til skade ved opsvingning af løftestang!
DE	Hebel nicht spannen.	Verletzungsgefahr durch hochspringenden Hebel!
EL	Μην κλείνετε το μπράτσο!	Κίνδυνος τραυματισμού από τη συναρμολόγηση μοχλού με ελατήριο.
EN	Do not close the lever arm!	Risk of injury by spring-loaded lever assembly!
ES	No empulgar el brazo.	Peligro de lesión por elevación de la palanca.
ET	Ära suru hooba alla!	Ettevaatust – vinnastatud hoob liigub ülesse.
FI	Älä sulje vartta.	Loukkaantumisvaara – varsi voi ponnahtaa ylös!
FR	Ne pas armer le bras.	Risque de blessure par la remontée rapide des bras !
HR	Polugu ne povlačiti prema dolje.	Opasnost od ozljeda uslijed teleskopske poluge koja iskače !
HU	A kart nem szabad megfeszíteni.	Sérülésveszély a felugró emelőkar által!
IT	Non tendere la leva verso il basso.	Rischio di ferimento in caso di scatto della leva verso l'alto!
HE	עוררה תא רוגסל היא!	זרוע ההרמה עלולה לקפוץ כלפי מעלה ולגרור לפציעה.
JA	アームを押し下げないでください。	アームが跳ね上がって重傷を負う可能性があります。
LT	Nenuleiskite svertą!	Traumos rizika montuojant mechanizmo svertą!
LV	Nelietojiet piestiprinātu sviru!	Iespējams gūt traumas ar atsperoto atbalsta sviru!
NL	Arm niet onder spanning zetten.	Risico tot kwetsuren door omhoogverende hefboom!
NO	Ikke spenn løftearmen!	Fare for skade ! Kraftig fjærpakke!
PL	Nie opuszczać podnośnika.	Niebezpieczeństwo zranienia przez gwałtownie unoszący się podnośnik!
PT	Não tensionar a alavanca.	Perigo de ferimento, devido ao brusco salto da alavanca
RO	Nu trageți de pârghie!	Pericol de rănire prin pârghia aflată sub tensiunea produsă de acurii!
RU	Не опускайте рычаги.	Существует опасность получения травмы при резком подъеме рычага!
SK	Rameno nenapínajte.	Nebezpečnosť poranenia vyskočením ramena!
SL	Ne zapirajte ročice !	Nevarnost poškodbe pri montaži dviznega vzvoda.
SR	Ne natežati polugu.	Opasnost od povreda zbog teleskopske poluge koja iskače !
SV	Stäng inte lyftarmen!	Skaderisk vid obelastad lyftarm!
TR	Kolu germeyin.	Kolun yukarı fırlaması durumunda yaralanma tehlikesi!
UK	Не опускайте ричаг до низу.	Загроза травмування з причини різкого піднімання важеля!
ZH	请勿夹紧伸缩臂。	伸缩臂上弹会伤人 !

Julius Blum GmbH  
 Beschlägefabrik  
 6973 Höchst, Austria  
 Tel.: +43 5578 705-0  
 Fax: +43 5578 705-44  
 E-Mail: info@blum.com  
 www.blum.com

